



JYT8368600-03



Schneider Electric



www.se.com A9MEM2435 / A9MEM2455 / METSEEM2214

- en** Single phase DIN rail energy meter:
Active energy - Class B as per EN 50470-1/3; Class 1 as per IEC 62053-21,
Reactive energy - Class 2 as per IEC 62053-23
- fr** Appareil de mesure d'énergie monophasé sur rail DIN :
Énergie active - Classe B selon EN 50470-1/3 ; Classe 1 selon CEI 62053-21 ;
Énergie réactive - Classe 2 selon CEI 62053-23
- de** Einphasiges Energiemessgerät für DIN-Schienen-Montage:
Wirkenergie - Klasse B gemäß EN 50470-1/3; Klasse 1 gemäß IEC 62053-21,
Blindenergie - Klasse 2 gemäß IEC 62053-23
- it** Contatore di energia su guida DIN monofase:
Energia attiva, classe B secondo EN 50470-1/3, classe 1 secondo
IEC 62053-21, energia reattiva classe 2 secondo IEC 62053-23

Commercial reference / Référence commerciale / Handelsbezeichnung / Riferimento commerciale	M-Bus	RS-485 Modbus	MID / MIR	Pulse output
A9MEM2435	<input checked="" type="checkbox"/>	--	<input checked="" type="checkbox"/>	<input checked="" type="checkbox"/>
A9MEM2455	--	<input checked="" type="checkbox"/>	<input checked="" type="checkbox"/>	<input checked="" type="checkbox"/>
METSEEM2214	--	--	<input checked="" type="checkbox"/>	<input checked="" type="checkbox"/>

- en** Retain this instruction sheet throughout the lifecycle of the product.
For instruction sheet in other languages, go to www.se.com and search the document number JYT8368600.
- fr** Conservez cette fiche d'instructions tout au long du cycle de vie du produit.
Pour obtenir la fiche d'instructions dans d'autres langues, rendez-vous sur www.se.com et recherchez le numéro de document JYT8368600.
- de** Bewahren Sie diese Kurzanleitung während der gesamten Nutzungsdauer des Produkts auf.
Für eine Version der Kurzanleitung in anderen Sprachen rufen Sie www.se.com auf und suchen Sie nach der Dokumentennummer JYT8368600.
- it** Conservare la presente scheda di istruzioni per l'intero ciclo di vita del prodotto.
Per la scheda di istruzioni in un'altra lingua, accedere a www.se.com e cercare il documento JYT8368600.

en 7EN02-0468

fr 7FR02-0468

de 7DE02-0468 **it** 7IT02-0468

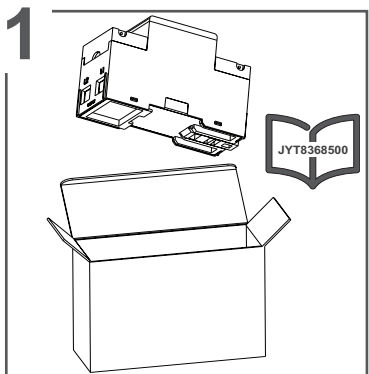

- en** **Note:** Do not use the product if it is damaged. Contact Schneider Electric customer care representative for support (www.se.com/support).
- fr** **Remarque :** N'utilisez pas le produit s'il est endommagé. Prenez conseil auprès du service client Schneider Electric (www.se.com/support).
- de** **Hinweis:** Verwenden Sie das Produkt nicht, wenn es beschädigt ist. Wenden Sie sich in einem solchen Fall an den für Sie zuständigen Vertriebsmitarbeiter von Schneider Electric (www.se.com/support).
- it** **Nota:** non utilizzare il prodotto se danneggiato. Per assistenza, contattare il rappresentante dell'assistenza clienti Schneider Electric (www.se.com/support).

- CE** **en** The CE mark indicates RoHS compliance. Please refer to the CE Declaration of Conformity for additional details.
- fr** Le marquage CE indique la conformité à la directive RoHS. Reportez-vous à la déclaration de conformité CE pour plus de détails.
- de** Die CE-Kennzeichnung weist auf RoHS-Konformität hin. Weitere Angaben hierzu finden Sie in der CE-Konformitätserklärung.
- it** Il marchio CE indica la conformità RoHS. Per ulteriori informazioni, consultare la Dichiarazione di conformità CE.

2

Safety precautions / Mesures de sécurité / Sicherheitsvorkehrungen / Precauzioni di sicurezza

DANGER / DANGER / GEFAHR / PERICOLO

HAZARD OF ELECTRIC SHOCK, EXPLOSION, OR ARC FLASH

- This product must be installed inside a suitable fire and electrical enclosure.
- Apply appropriate personal protective equipment (PPE) and follow safe electrical work practices. See NFPA 70E in the USA, CSA Z462 or applicable local standards.
- Do not install this product in hazardous classified locations.
- Product may use multiple voltage/power sources. Disconnect ALL sources before servicing.
- Use a properly rated voltage sensing device to confirm that power is off.
- Products rated only for basic insulation must be installed on insulated conductors.
- Treat I/O wiring connected to multiple devices as hazardous live until determined otherwise.
- Do not exceed the product ratings or maximum limits.
- Replace all the protection covers before powering the equipment.
- Do not use water or any liquid material to clean the product. Use a cleaning cloth to remove dirt. If dirt cannot be removed, contact local Technical Support representative.

Failure to follow these instructions will result in death or serious injury.

GEFAHR EINES ELEKTRISCHEN SCHLAGS, EINER EXPLOSION ODER EINES LICHTBOGENÜBERSCHLAGS

- Dieses Produkt muss in einem geeigneten Brandschutz- und Elektrikgehäuse installiert werden.
- Tragen Sie geeignete persönliche Schutzausrüstung (PSA) und befolgen Sie die Sicherheitsanweisungen für die Ausführung von Elektroarbeiten. Siehe NFPA 70E in den USA, CSA Z462 oder die entsprechenden örtlichen Normen.
- Installieren Sie das Produkt nicht an gefährlichen oder klassifizierten Standorten.
- Am Produkt können mehrere Spannungsquellen angeschlossen sein. Trennen Sie ALLE Quellen vor dem Beginn von Wartungsarbeiten.
- Verwenden Sie ein genormtes Spannungsmessgerät, um festzustellen, ob die Spannungsversorgung wirklich abgeschaltet ist.
- Produkte, die nur für eine Grundisolierung ausgelegt sind, müssen auf isolierten Leitern installiert werden.
- Behandeln Sie E/A-Leitungen, die an mehrere Geräte angeschlossen sind, als ob sie gefährliche Spannungen führen, solange nichts anderes festgestellt wurde.
- Überschreiten Sie nicht die maximalen Bemessungsgrenzwerte des Produkts.
- Bringen Sie alle Schutzabdeckungen wieder an, bevor Sie das Gerät einschalten.
- Verwenden Sie kein Wasser oder andere Flüssigmaterialien, um das Produkt zu reinigen. Benutzen Sie zur Schmutzfernung ein Reinigungstuch. Falls der Schmutz sich nicht entfernen lässt, wenden Sie sich an den technischen Support.

Nichtbeachtung dieser Anweisungen führt zu schweren bzw. tödlichen Verletzungen.

RISQUE DE CHOC ÉLECTRIQUE, D'EXPLOSION OU D'ARC ÉLECTRIQUE

- Ce produit doit être installé dans un coffret électrique anti-incendie adapté.
- Portez un équipement de protection individuelle (EPI) approprié et observez les méthodes de travail électrique sécuritaire. Consultez les normes NFPA 70E aux États-Unis, CSA Z462 au Canada ou autres normes nationales applicables.
- N'installez pas ce produit dans des lieux dangereux ou classés.
- Le produit peut utiliser plusieurs sources de tension ou d'alimentation. Déconnectez TOUTES les sources avant de procéder à l'entretien.
- Utilisez un dispositif de détection de tension adéquat pour vérifier que l'alimentation est coupée.
- Les produits classés uniquement pour l'isolement de base doivent être installés sur des conducteurs isolés.
- Considérez les câbles d'E/S connectés à plusieurs appareils comme porteurs de tension dangereuse tant que vous n'avez pas établi le contraire.
- Ne dépassez pas les valeurs nominales du produit, qui constituent les limites maximales.
- Remettez les couvercles de protection en place avant de mettre l'équipement sous tension.
- N'utilisez pas d'eau ni aucun autre liquide pour nettoyer le produit. Utilisez un chiffon de nettoyage pour retirer la saleté. Si la saleté ne peut être retirée, contactez votre représentant local de l'assistance technique.

Le non-respect de ces instructions est susceptible d'entraîner la mort ou des blessures graves.

RISCHIO DI ELETTROCUZIONE, ESPLOSIONE O ARCHI ELETTRICI

- Il prodotto deve essere installato all'interno di un armadio elettrico e antincendio adatto.
- Utilizzare dispositivi di protezione individuale (DPI) adeguati e rispettare le norme relative agli obblighi di sicurezza elettrica sui luoghi di lavoro. Consultare lo standard NFPA 70E negli USA, lo standard CSA Z462 o gli standard locali applicabili.
- Non installare il prodotto in luoghi pericolosi o classificati.
- Il prodotto può utilizzare varie fonti di tensione/alimentazione. Scollegare TUTTE le fonti prima di effettuare la manutenzione.
- Per verificare che l'alimentazione sia isolata, usare un rilevatore di tensione correttamente tarato.
- I prodotti tarati esclusivamente per l'isolamento base devono essere installati su conduttori isolati.
- Considerare il cablaggio I/O collegato a dispositivi multipli come parte attiva pericolosa, salvo diversamente specificato.
- Non superare i limiti massimi del prodotto.
- Sostituire le coperture di protezione prima di accendere l'apparecchiatura.
- Non utilizzare acqua o altri liquidi per pulire il prodotto. Utilizzare un panno di pulizia per eliminare lo sporco. In caso di impossibilità a eliminare lo sporco, contattare il rappresentante dell'assistenza tecnica locale.

Il mancato rispetto di queste istruzioni può provocare lesioni gravi o la morte.

WARNING / AVERTISSEMENT / WARNUNG / AVVERTENZA

RISK OF INJURY OR EQUIPMENT DAMAGE

Install the external fuse or thermal cut-off, external switch, or single-pole circuit breaker on the phase line and not on the neutral line. The protection devices must be installed near to the meter.

Failure to follow these instructions may result in injury, fire, or equipment damage.

RISQUE DE BLESSURE OU DE DÉTÉRIORATION DE L'ÉQUIPEMENT

Installez le fusible externe ou le dispositif de coupure thermique, l'interrupteur externe ou le disjoncteur unipolaire sur la ligne de phase et non sur la ligne de neutre. Les dispositifs de protection doivent être installés à proximité de l'appareil.

Le non-respect de ces instructions peut entraîner un risque de blessure, d'incendie ou de détérioration de l'équipement.

GEFAHR VON VERLETZUNGEN ODER SACHSCHÄDEN

Installieren Sie die externe Sicherung oder thermische Abschaltvorrichtung bzw. den externen Schalter oder 1-poligen Leistungsschalter am Phasenleiter und nicht am Neutralleiter. Die Schutzgeräte müssen in der Nähe des Messgeräts installiert werden.

Die Nichtbeachtung dieser Anweisungen kann zu Personen-, Brand- oder Sachschäden führen.

RISCHIO DI LESIONI O DANNI ALL'APPARECCHIO

Installare il fusibile esterno o termofusibile, l'interruttore esterno o l'interruttore di circuito unipolare sulla linea di fase e non sulla linea del neutro. I dispositivi di protezione devono essere installati accanto al contatore.

Il mancato rispetto di queste istruzioni può provocare lesioni, incendi o danni all'apparecchio.

3 Dimensions / Dimensions / Abmessungen / Dimensioni

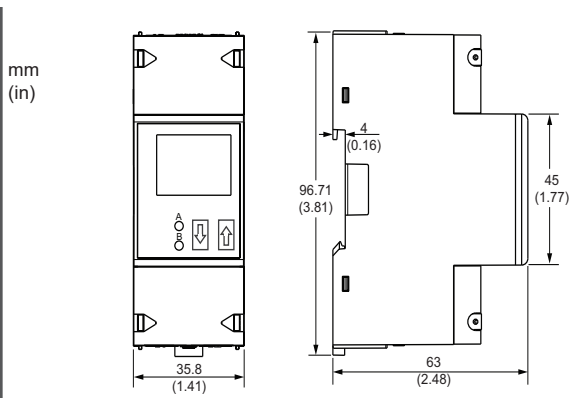

4 DIN rail mounting / Montage / Montage / Montaggio

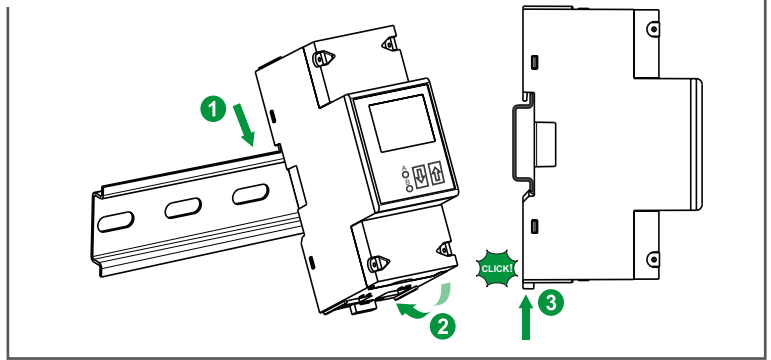

6 Overview / Général / Überblick / Panoramica

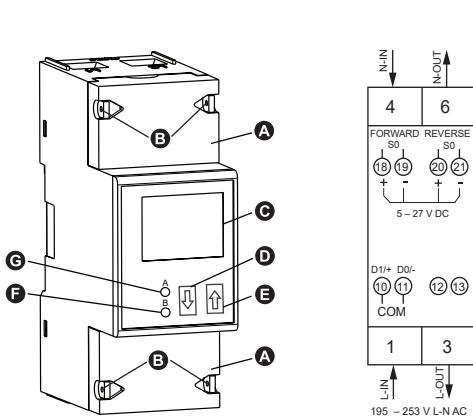

5 DIN rail dismantling / Démontage / Demontage / Smontaggio

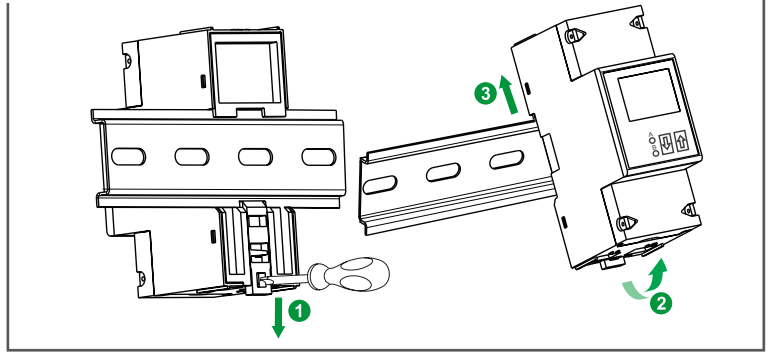

NOTE: The protection covers **A** must be installed and sealed to the sealing points **B** with the steel cable of 1 mm (0.04 in) diameter. / **REMARQUE :** Les couvercles de protection **A** doivent être installés et scellés aux points d'étanchéité **B** avec le câble en acier de 1 mm (0,04 in) de diamètre. / **HINWEIS:** Die Schutzabdeckungen **A** müssen montiert und mit dem Stahlseil von 1 mm (0,04 in) Durchmesser an den Dichtstellen **B** abgedichtet werden. / **NOTA:** I coperchi di protezione **A** devono essere installati e sigillati ai punti di tenuta **B** con il cavo d'acciaio di 1 mm (0,04 in) di diametro.

	en	fr	de	it
A	Protection covers	Couvercles de protection	Schutzabdeckungen	Coperture di protezione
B	Sealing points	Points de plombage	Plombierpunkte	Punti di sigillatura
C	Blue backlight LCD display	Afficheur à cristaux liquides rétroéclairé bleu	Blaue LCD-Anzeige mit Hintergrundbeleuchtung	Display LCD con retroilluminazione blu
D	Down-arrow button (touch sensitive)	Bouton tactile Bas	Abwärtsfeiltaste (berührungsempfindlich)	Pulsante freccia giù (a sfioramento)
E	Up-arrow button (touch sensitive)	Bouton tactile Haut	Aufwärtsfeiltaste (berührungsempfindlich)	Pulsante freccia su (a sfioramento)
F	Active energy consumption LED (B=10000 imp/kWh)	Voyant LED de consommation d'énergie active (B=10 000 imp/kWh)	Wirkenergieverbrauchs-LED (B=10.000 Imp./kWh)	LED consumo di energia attiva (B=10000 imp/kWh)
G	Reactive energy consumption LED (A=10000 imp/kVARh)	Voyant LED de consommation d'énergie réactive (A=10 000 imp/kVARh)	Blindenergieverbrauchs-LED (A=10.000 Imp./kVARh)	LED consumo di energia reattiva (A=10000 imp/kVARh)

	en	fr	de	it
1	Phase line in (L-IN)	Entrée ligne de phase (L-IN)	Phasen-Eingang (L-IN)	Ingresso linea di fase (L-IN)
3	Phase line out (L-OUT)	Sortie ligne de phase (L-OUT)	Phasen-Ausgang (L-OUT)	Uscita linea di fase (L-OUT)
4	Neutral line in (N-IN)	Entrée ligne de neutre (N)	Neutralleiter-Eingang (N)	Ingresso linea del neutro (N)
6	Neutral line out (N-OUT)	Sortie ligne de neutre (N)	Neutralleiter-Ausgang (N)	Uscita linea del neutro (N)
10 & 11 (D1/+ & D0/-) (iEM2435 / iEM2455)	M-Bus / Modbus communication	Communication M-Bus/ Modbus	M-Bus-/Modbus-Kommunikation	M-Bus/Comunicazione Modbus
12 & 13	Not used	Non utilisé	Nicht belegt	Non utilizzato
18 (+) & 19 (-)	Pulse output (S0) forward	Sortie à impulsions (S0) Direct	Impulsausgang (S0) „Bezug“	Uscita impulsi (S0) fornita
20 (+) & 21 (-)	Pulse output (S0) reverse	Sortie à impulsions (S0) Inverse	Impulsausgang (S0) „Lieferung“	Uscita impulsi (S0) ricevuta

Recommended cable material: Copper wire / Matériau recommandé pour le câble : fil de cuivre / Empfohlenes Leitungsmaterial: Kupferdraht / Materiale del cavo consigliato: cavo in rame

	1, 3, 4, 6	10, 11, 18, 19, 20, 21
	25 mm ² (2 - 3 AWG)	2.5 mm ² (14 AWG)
	6 - 7.5 mm (0.24 - 0.3 in)	6 - 7 mm (0.24 - 0.28 in)
	Ø ⊕	Ø ⊕
	2.2 - 2.3 mm (0.087 - 0.091 in)	1.3 - 1.4 mm (0.051 - 0.055 in)
	2.5 N·m (26.55 in·lb)	0.3 N·m (2.65 in·lb)

7 Display overview / Présentation de l'affichage / Anzeigeübersicht / Panoramica display

The blue backlight LCD display has three rows. The first row displays tariff indication, energy flow direction, communication status and unit. The second row displays the value per unit. The last row displays all other metering information or OBIS codes.

The meter is equipped with a 7-digit LCD. For the energy consumption the meter displays 99999.99 kWh and automatically changes to 999999.9 kWh when the value exceeds and so on.

L'écran à cristaux liquides rétroéclairé bleu affiche trois lignes. La première ligne indique le tarif, la direction du flux d'énergie, l'état de la communication et l'unité. La deuxième ligne affiche la valeur par unité. La dernière ligne affiche toutes les autres informations de mesure ou codes OBIS.

L'appareil est équipé d'un écran à cristaux liquides à 7 chiffres. Pour la consommation d'énergie, l'appareil affiche 99999,99 kWh, puis passe automatiquement à 999999,9 kWh lorsque cette valeur est dépassée, et ainsi de suite.

Die blaue LCD-Anzeige mit Hintergrundbeleuchtung hat drei Zeilen. In der ersten Zeile werden die Tarifangaben, die Energieflussrichtung, der Kommunikationsstatus und die Einheit angezeigt. In der zweiten Zeile ist der Wert pro Einheit zu sehen. Die letzte Zeile enthält alle weiteren Messgerätdaten oder OBIS-Codes.

Das Messgerät ist mit einer 7-stelligen LCD-Anzeige ausgestattet. Für den Energieverbrauch zeigt das Messgerät bis zu 99999,99 kWh an und wechselt bei Überschreitung dieses Werts automatisch zu 999999,9 kWh usw.

Il display LCD con retroilluminazione blu presenta tre righe. Nella prima riga vengono indicati tariffa, direzione del flusso di energia, stato di comunicazione e unità. Nella seconda riga viene indicato il valore per unità. L'ultima riga contiene tutte le altre informazioni di misurazione o codici OBIS.

Il contatore è dotato di un display LCD a 7 cifre. Per il consumo di energia, il contatore visualizza 99999,99 kWh e passa automaticamente a 999999,9 kWh quando supera questo il valore e così via.

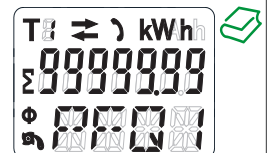

7 Display overview / Présentation de l'affichage / Anzeigübersicht / Panoramica display

- en** The two red LEDs on the front panel indicates the energy consumption. When power is consumed, the LEDs flash. When more power is consumed, the LEDs flash at a faster rate. The LEDs flash at 10000 imp/kWh.
- fr** Les deux voyants LED rouges situés sur le panneau avant indiquent la consommation d'énergie. Les voyants clignotent lorsque de l'énergie est consommée. Plus la consommation d'énergie est importante, plus les voyants clignotent rapidement. Les voyants clignotent à 10 000 imp/kWh.
- de** Die zwei roten LEDs auf dem Front-Bedienfeld geben den Energieverbrauch an. Wenn Energie verbraucht wird, blinken die LEDs. Je mehr Energie verbraucht wird, desto schneller blinken die LEDs. Die LEDs blinken mit einer Geschwindigkeit von 10.000 Imp./kWh.
- it** I due LED rossi sul pannello anteriore indicano il consumo di energia. Quando viene consumata l'energia, i LED lampeggiano. Quando viene consumata più energia, i LED lampeggiano più rapidamente. I LED lampeggiano a 10000 imp/kWh.
- Touch the down-arrow or up-arrow button to turn ON the back light. After 30 seconds of inactivity, the backlight switches OFF. On power up, the meter scrolls through the pages in an interval of 10 seconds. Hold the down-arrow or up-arrow button for less than 3 seconds to scroll. After 30 seconds of no interaction the meter goes back to automatic scroll mode. The first display indication of the meter in the scrolling mode is either FW (forward) or RV (reverse).
- Appuyez sur la flèche Bas ou Haut pour allumer le rétro-éclairage. Au bout de 30 secondes d'inactivité, le rétroéclairage s'éteint. À la mise sous tension, l'afficheur fait défiler les pages par intervalle de 10 secondes. Appuyez sur la flèche Bas ou Haut pendant moins de 3 secondes pour faire défiler. Au bout de 30 secondes sans interaction, l'appareil revient en mode défilement automatique. Le premier affichage de l'appareil en mode défilement est soit « FW » (forward, c'est-à-dire direct), soit « RV » (reverse, c'est-à-dire inverse).
- Berühren Sie den Abwärts- bzw. Aufwärtspfeil, um die Hintergrundbeleuchtung zu aktivieren. Nach 30 Sekunden Inaktivität schaltet sich die Hintergrundbeleuchtung aus. Nach dem Einschalten durchläuft das Messgerät die Seiten in einem Intervall von 10 Sekunden. Berühren Sie zum Scrollen die Abwärts- bzw. Aufwärtspfeiltaste kürzer als 3 Sekunden. Nach 30 Sekunden Inaktivität wechselt das Messgerät wieder in den automatischen Bildlaufmodus zurück. Die erste Anzeige des Messgeräts im Bildlaufmodus ist entweder „FW“ (Bezug) oder „RV“ (Lieferung).
- Toccare la freccia in alto o basso per accendere la retroilluminazione. Dopo 30 secondi di inattività, la retroilluminazione si spegne. All'accensione, il contatore scorre le pagine in un intervallo di 10 secondi. Tenere premuto il pulsante freccia in alto o basso per meno di 3 secondi in modo da eseguire uno scorrimento. Dopo 30 secondi di mancata interazione, il contatore torna alla modalità di scorrimento automatico. La prima indicazione del display del contatore in modalità scorrimento è FW (fornita) o RV (ricevuta).

8 Configuring Program mode / Configuration du mode Programme / Programmmodus konfigurieren / Configurazione della modalità Programma

en NOTE: The menu screens shown depicts when tariff mode is selected for T1 unless otherwise specified.

fr REMARQUE : Sauf mention contraire, les écrans de menu représentés correspondent au mode tarifaire sélectionné pour T1.

de HINWEIS: Sofern nicht anders angegeben, basieren die Inhalte der angezeigten Menübildschirme auf der Auswahl eines Tarifmodus für T1.

it NOTA: le schermate del menu visualizzate indicano quando la modalità tariffa è selezionata per T1, salvo diversamente specificato.

en 1. Scroll with the buttons to Program mode 2 (Pro-2) or Program mode 3 (Pro-3).
2. Hold the up-arrow button for 3 seconds to enter the menu.
3. (Only Pro-3) Enter the 4-digit password (Default: 0000); scroll with the buttons and select each digit 0-9, hold the up-arrow button for 3 seconds to confirm each digit.
4. Scroll to the page you need to configure and hold the up-arrow button for ≥5 seconds to enter the program mode.
5. Scroll with the buttons to select the configurable parameters.
6. Hold both buttons for 3 seconds to confirm the new setting or to confirm each digit or to reset.

fr 1. Faites défiler à l'aide des flèches pour sélectionner le mode Programmation 2 (Pro-2) ou le mode Programmation 3 (Pro-3).
2. Appuyez sur la flèche Haut pendant 3 secondes pour accéder au menu.
3. (Pro-3 uniquement) Entrez le mot de passe à 4 chiffres (par défaut : 0000) : faites défiler à l'aide des flèches et sélectionnez chaque chiffre de 0 à 9, puis appuyez sur la flèche Haut pendant 3 secondes pour confirmer chaque chiffre.
4. Faites défiler l'écran jusqu'à la page à configurer et appuyez sur la flèche Haut pendant ≥ 5 secondes pour entrer dans le mode programmation.
5. Faites défiler à l'aide des flèches pour sélectionner les paramètres configurés.
6. Appuyez sur les deux flèches simultanément pendant 3 secondes pour confirmer le nouveau réglage, ou pour confirmer chaque chiffre, ou pour réinitialiser.

de 1. Scrollen Sie mit den Tasten bis zum Programmiermodus 2 (Pro-2) oder bis zum Programmiermodus 3 (Pro-3).
2. Berühren Sie die Aufwärtspfeiltaste 3 Sekunden lang, um das Menü aufzurufen.
3. (Nur Pro-3) Geben Sie das 4-stellige Kennwort ein (Werkeinstellung: 0000). Wählen Sie mit den Tasten jede Ziffer aus dem Bereich 0–9 aus. Um die Ziffern zu bestätigen, berühren Sie die Aufwärtspfeiltaste jeweils 3 Sekunden lang.
4. Scrollen Sie zu der Seite, die Sie konfigurieren müssen, und berühren Sie die Aufwärtspfeiltaste für mindestens 5 Sekunden, um in den Programmiermodus zu wechseln.
5. Scrollen Sie mit den Tasten, um die konfigurierbaren Parameter auszuwählen.
6. Berühren Sie beide Tasten 3 Sekunden lang, um die neue Einstellung bzw. jede Ziffer zu bestätigen oder um die Einstellung zurückzusetzen.

it 1. Scorrere usando i pulsanti fino alla Modalità programmazione 2 (Pro-2) o Modalità programmazione 3 (Pro-3).
2. Tenere premuto il pulsante freccia in alto per 3 secondi per accedere al menu.
3. (Solo Pro-3) Immettere la password di 4 cifre (Predefinita: 0000): scorrere con i pulsanti e selezionare ciascuna cifra 0-9, tenere premuto il pulsante freccia su per 3 secondi per confermare ogni cifra.
4. Scorrere fino alla pagina da configurare e tenere premuto il pulsante freccia in alto per ≥ 5 secondi per accedere alla modalità programmazione.
5. Scorrere usando i pulsanti per selezionare i parametri configurabili.
6. Tenere premuti i pulsanti per 3 secondi per confermare la nuova impostazione o ciascuna cifra o per eseguire una reimpostazione.

9 Specifications/ Spécifications/ Technische Daten/ Specifiche

- Nominal voltage (U): 230 V L-N AC
 - Operational voltage: 195 to 253 V L-N AC
 - Insulation capabilities:
 - AC voltage withstand: 4 kV for 1 minute
 - Uimp: 6 kV for 1.2 μs (UC2, IEC 62052-31)
 - Base current (Ib) / Maximum rated current (Imax): 5 A / 100 A
 - Operational current range: 0.4% Ib-Imax
 - Overcurrent withstand: 30 Imax for 0.01 s
 - Operational frequency range: 50/60 Hz ± 10%
 - Pulse output rate: 10000/2000/1000/100/10/1/0.1/0.01 imp/kWh
 - Accuracy: Active energy - Class B as per EN50470-1/3 (~1% error), Class 1 as per IEC 62053-21 (~1% error)
 - Accuracy: Reactive energy - Class 2 as per IEC 62053-23 (~2% error)
 - Operating temperature: -40 to +70 °C (-40 to +158 °F)
 - Storage temperature: -40 to +80 °C (-40 to +176 °F)
 - Operating humidity: ≤75%; Storage humidity: ≤95%
 - Altitude: ≤2000 m (6561 ft) above sea level
 - Protection: IP51 front display
 - Insulating encased meter of protective class: II
 - Electromagnetic environmental class: E2
 - Mechanical environmental class: M1
 - For indoor use in a stationary panel
- Tension nominale (U) : 230 V L-N CA
 - Tension opérationnelle : 195 à 253 V L-N CA
 - Capacités d'isolation :
 - Tension CA maximale : 4 kV pendant 1 minute
 - Uimp: 6 kV pour 1,2 μs (UC2, IEC 62052-31)
 - Courant de base (Ib) / Courant nominal maximal (Imax) : 5 A / 100 A
 - Plage de courant opérationnelle : 0,4 % Ib-Imax
 - Résistance au courant maximal : 30 Imax pendant 0,01 s
 - Plage de fréquence opérationnelle : 50/60 Hz ± 10%
 - Taux de sortie à impulsions : 10000/2000/1000/100/10/1/0,1/0,01 imp/kWh
 - Précision : Énergie active – Classe B selon EN 50470-1/3 (erreur ~1 %) ; Classe 1 selon CEI 62053-21 (erreur ~1 %)
 - Précision : Énergie réactive – Classe 2 selon CEI 62053-23 (erreur ~2 %)
 - Température de fonctionnement : -40 à +70 °C
 - Température de stockage: -40 à +80 °C
 - Humidité opérationnelle : ≤ 75 % ; Humidité de stockage : ≤ 95%
 - Altitude : ≤ 2000 m au-dessus du niveau de la mer
 - Protection : IP51 afficheur avant
 - Classe de protection du boîtier isolé : II
 - Classe environnementale électromagnétique : E2
 - Classe environnementale mécanique : M1
 - Pour utilisation intérieure en panneau fixe

9 Specifications/ Spécifications/ Technische Daten/ Specifiche

<p>de</p> <ul style="list-style-type: none"> Nennspannung (U): 230 V L-N AC Betriebsspannung: 195 bis 253 V L-N AC Isolationseigenschaften: <ul style="list-style-type: none"> - AC-Spannungsfestigkeit: 4 kV für 1 Minute - Uimp: 6 kV für 1,2 µs (UC2, IEC 62052-31) Grundstrom (Ib) / Maximaler Nennstrom (Imax): 5 A / 100 A Betriebsstrombereich: 0,4 % Ib-Imax Zulässiger Überstrom: 30 Imax für 0,01 s Betriebsfrequenzbereich: 50/60 Hz ± 10% Impulsausgangsrate: 10000/ 2000/ 1000/ 100/ 1/ 0,1/ 0,01 imp/kWh Genauigkeit: Wirkenergie – Klasse B gemäß EN50470-1/3 (~1 % Fehlerquote); Klasse 1 gemäß IEC 62053-21 (~1 % Fehlerquote) Genauigkeit: Blindenergie – Klasse 2 gemäß IEC 62053-23 (~2 % Fehlerquote) Betriebstemperatur: -40 bis +70 °C Lagertemperatur: -40 bis +80 °C Luftfeuchtigkeit bei Betrieb: ≤75%; Luftfeuchtigkeit bei Lagerung: ≤95% Aufstellungshöhe: ≤ 2000 m über NN Schutz: IP51-Frontdisplay Messgerät mit Isoliergehäuse dieser Schutzklasse: II Klasse Elektromagnetische Verträglichkeit: E2 Klasse Mechanische Umgebungsbedingungen: M1 Zur Verwendung in einer stationären Schalttafel in Innenräumen 	<p>it</p> <ul style="list-style-type: none"> Tensione nominale (U): 230 V L-N CA Tensione di esercizio: 195 - 253 V L-N CA Funzioni di isolamento: <ul style="list-style-type: none"> - Resistenza tensione CA: 4 kV per 1 minuto - Uimp: 6 kV per 1,2 µs (UC2, IEC 62052-31) Corrente di base (Ib) Corrente nominale max. (Imax): 5 A / 100 A Intervallo di corrente di esercizio: 0,4% Ib-Imax Resistenza sovracorrente: 30 Imax per 0,01 s Intervallo di frequenza di esercizio: 50/60 Hz ± 10% Velocità uscite impulsi: 10000/ 2000/ 1000/ 100/ 1/ 0,1/ 0,01 imp/kWh Precisione: energia attiva, classe B secondo EN50470-1/3 (~1% errore), classe 1 secondo IEC 62053-21 (~1% errore) Precisione: energia reattiva, classe 2 secondo IEC 62053-23 (~2% errore) Temperatura di esercizio: -40 - +70 °C Temperatura di immagazzinamento: -40 - +80 °C Umidità di esercizio: ≤75%; Umidità di immagazzinamento: ≤95% Altitudine: ≤ 2000 m sul livello del mare Protezione: display anteriore IP51 Contatore incassato isolato di classe di protezione: II Classe ambientale elettromagnetica: E2 Classe ambientale meccanica: M1 Per l'utilizzo in un pannello stazionario situato al chiuso
---	---

China ROHS Certificate

The "Administrative Measures for the Restriction of Hazardous Substances in Electric Appliance and Electronic Products" requires this document to be shipped with all iEM2435 / iEM2455 / 2214 products to the People's Republic of China. Purchasers in other countries may disregard.

Les "Administrative Measures for the Restriction of Hazardous Substances in Electric Appliances and Electronic Products" exige que ce document soit transporté avec tous les produits de iEM2435 / iEM2455 / EM2214 en République Populaire de Chine. Les acheteurs des autres pays peuvent le négliger.

Las "Administrative Measures for the Restriction of Hazardous Substances in Electric Appliances and Electronic Products" requiere que este documento sea enviado con todos los productos iEM2435 / iEM2455 / EM2214 a la República Popular de China. Los usuarios en otros países pueden ignorar este documento.

Product/ Produit/ Producto: iEM2435 / iEM2455 / EM2214 (A9MEM2435 / A9MEM2455 / METSEEM2214)

产品系列: 电力量度器具及配件



部件名称 / Part Name	产品中有毒有害物质或元素的名称及含量 / Hazardous Substances					
	铅 (Pb)	汞 (Hg)	镉 (Cd)	六价铬 (Cr(VI))	多溴联苯 (PBB)	多溴二苯醚 (PBDE)
金属部件 / Metal parts	O	O	O	O	O	O
塑料部件 / Plastic parts	O	O	O	O	O	O
电子线路板 / PCBA	X	O	O	O	O	O

本表格依据SJ/T11364的规定编制。

O = 表示该有毒有害物质在该部件所有均质材料中的含量均在 SJ/T11363-2006 标准规定的限量要求以下。
X = 表示该有毒有害物质至少在该部件的某一均质材料中的含量超出SJ/T11363-2006标准规定的限量要求。

This table is made according to SJ/T 11364.

O: indicates that the concentration of hazardous substance in all the homogeneous materials for this part is below the limit as stipulated in GB/T 26572.

X: indicates that concentration of hazardous substance in at least one of the homogeneous materials used for this part is above the limit as stipulated in GB/T 26572.

NOTICE / AVIS / HINWEIS / AVVISO

en Read these instructions carefully and look at the equipment to become familiar with the device before trying to install, operate, service or maintain it. Electrical equipment should be installed, operated, serviced, and maintained in restricted access locations only by qualified personnel. No responsibility is assumed by Schneider Electric for any consequences arising out of the use of this material. A qualified person is one who has skills and knowledge related to the construction, installation, and operation of electrical equipment and has received safety training to recognize and avoid the hazards involved.

PowerLogic and Schneider Electric are trademarks or registered trademarks of Schneider Electric in France, the USA and other countries.

- This product must be installed, connected, and used in compliance with prevailing standards and/or installation regulations.
- If this product is used in a manner not specified by the manufacturer, the protection provided by the product may be impaired.
- The safety of any system incorporating this product is the responsibility of the assembler/installer of the system.

As standards, specifications and designs change from time to time, always ask for confirmation of the information given in this publication.

fr Lisez attentivement ces directives et examinez l'équipement afin de vous familiariser avec lui avant l'installation, l'utilisation ou l'entretien. L'installation, l'utilisation, la réparation et la maintenance des équipements électriques doivent être assurées par du personnel qualifié uniquement, dans des zones à accès contrôlé. Schneider Electric n'assume aucune responsabilité des conséquences éventuelles découlant de l'utilisation de cette documentation. Par personne qualifiée, on entend un technicien compétent en matière de construction, d'installation et d'utilisation des équipements électriques et formé aux procédures de sécurité, donc capable de détecter et d'éviter les risques associés.

PowerLogic et Schneider Electric sont des marques commerciales ou des marques déposées de Schneider Electric en France, aux États-Unis et dans d'autres pays.

- Ce produit doit être installé, raccordé et utilisé conformément aux normes et/ou aux règlements d'installation en vigueur.
- Une utilisation de cet appareil non conforme aux instructions du fabricant peut compromettre sa protection.
- La sécurité de tout système dans lequel ce produit serait incorporé relève de la responsabilité de l'assembleur ou de l'installateur du système en question.

En raison de l'évolution des normes et du matériel, les caractéristiques indiquées par le texte et les images de ce document ne nous engageant qu'après confirmation par nos services.

de Lisez attentivement ces directives et examinez l'équipement afin de vous familiariser avec lui avant l'installation, l'utilisation ou l'entretien. L'installation, l'utilisation, la réparation et la maintenance des équipements électriques doivent être assurées par du personnel qualifié uniquement, dans des zones à accès contrôlé. Schneider Electric n'assume aucune responsabilité des conséquences éventuelles découlant de l'utilisation de cette documentation. Par personne qualifiée, on entend un technicien compétent en matière de construction, d'installation et d'utilisation des équipements électriques et formé aux procédures de sécurité, donc capable de détecter et d'éviter les risques associés.

PowerLogic und Schneider Electric sind Marken oder eingetragene Marken von Schneider Electric in Frankreich, in den USA und in anderen Ländern.

- Ce produit doit être installé, raccordé et utilisé conformément aux normes et/ou aux règlements d'installation en vigueur.
- Une utilisation de cet appareil non conforme aux instructions du fabricant peut compromettre sa protection.
- La sécurité de tout système dans lequel ce produit serait incorporé relève de la responsabilité de l'assembleur ou de l'installateur du système en question.

En raison de l'évolution des normes et du matériel, les caractéristiques indiquées par le texte et les images de ce document ne nous engageant qu'après confirmation par nos services.

it Leggere attentamente le presenti istruzioni e controllare l'apparecchio per acquisire dimestichezza con il dispositivo prima dell'installazione, l'utilizzo, la riparazione o la manutenzione.

Solo il personale qualificato può installare, utilizzare, amministrare e riparare le apparecchiature elettriche poste nelle località ad accesso limitato. Schneider Electric non si assume alcuna responsabilità relativa a conseguenze derivanti dall'uso del presente materiale. Per personale qualificato si intendono persone in possesso delle capacità e della conoscenza relative alla struttura, all'installazione e al funzionamento di apparecchi elettrici e che abbiano ricevuto la formazione sulla sicurezza appropriata per riconoscere ed evitare i pericoli intrinseci.

PowerLogic e Schneider Electric sono marchi o marchi registrati di Schneider Electric in Francia, negli USA e altri Paesi.

- Le operazioni di installazione, collegamento e utilizzo di questo prodotto devono essere effettuate conformemente alle norme in vigore e/o disposizioni sull'installazione.
- Qualora il prodotto venga utilizzato in modo non conforme alle indicazioni del produttore, la sicurezza dello stesso potrebbe essere compromessa.
- La responsabilità della sicurezza dei sistemi integrati nel prodotto ricade sull'assembleatore/installatore del sistema.

Norme, specifiche e strutture del prodotto sono saltuariamente soggette a variazioni, pertanto si consiglia di chiedere conferma delle informazioni contenute nella presente pubblicazione.